

CREATING POWER SOLUTIONS.

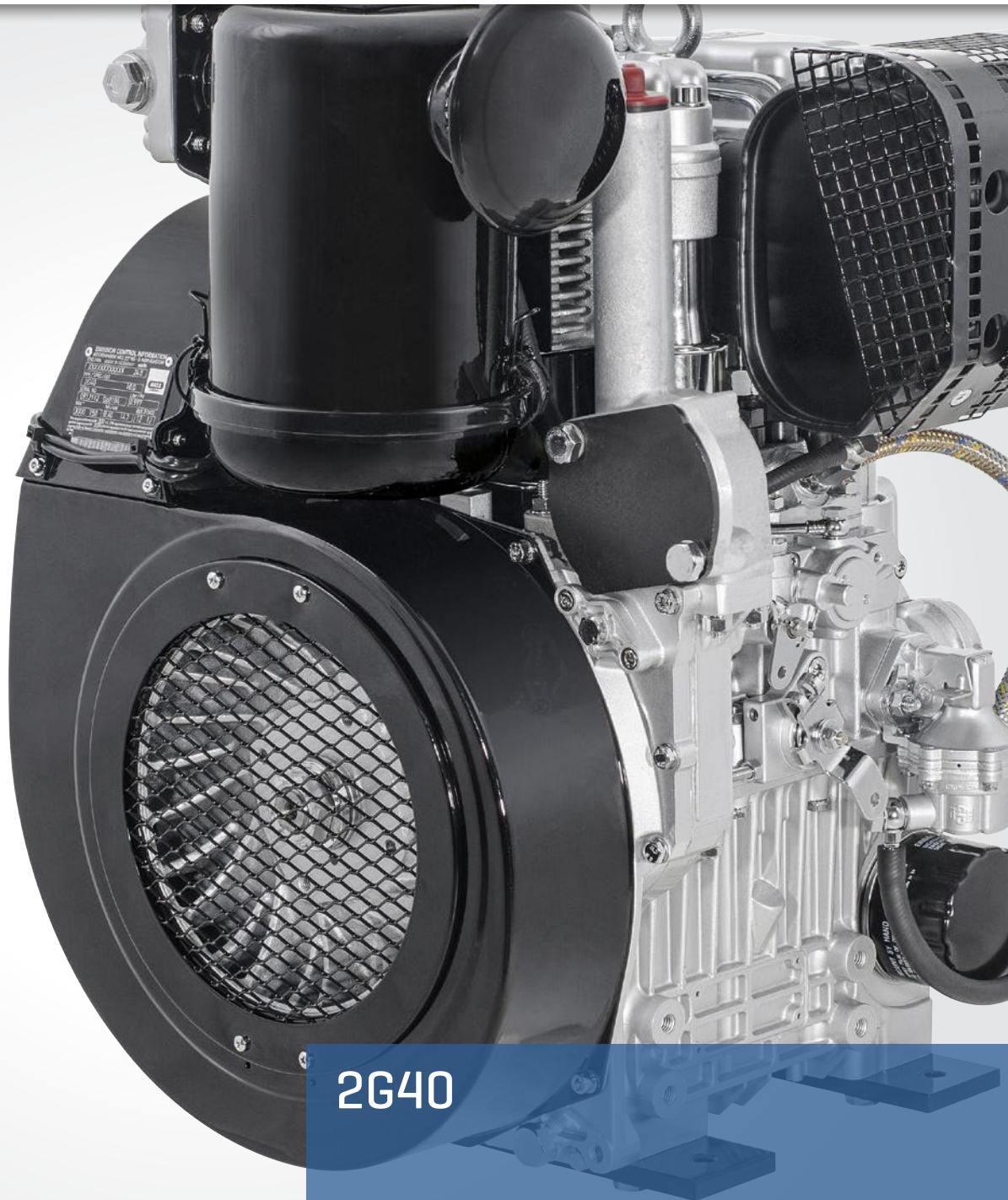

2G40

Motores diésel de Hatz | ficha técnica

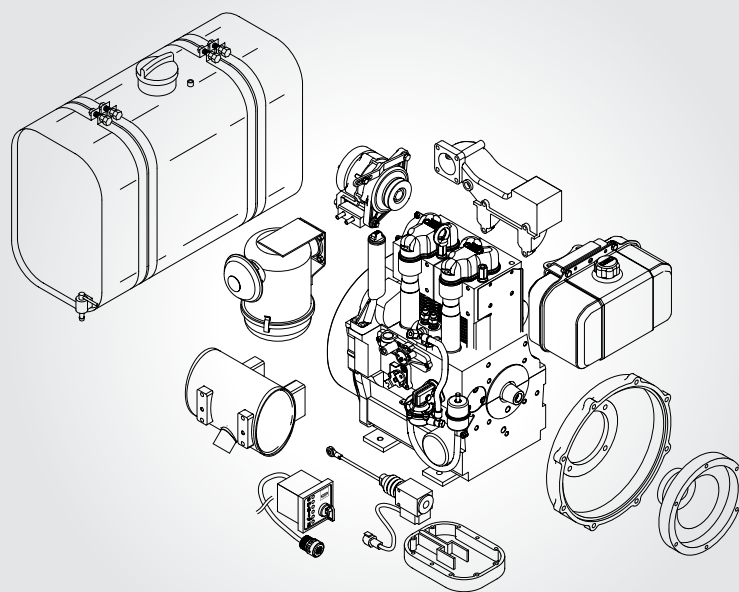

2640 · 2640H

Las posibilidades de toma de fuerza están disponibles tanto del lado de la distribución [eje cónico], como también directamente en el volante. La variante 2640H ofrece adicionalmente una toma de fuerza auxiliar de engranajes para el accionamiento de bombas hidráulicas. Naturalmente suministramos también el motor Hatz con la bomba hidráulica ya acoplada.

Flexibilidad gracias a un sinfín de opcionales

Filtro de aire en baño de aceite o tipo seco, cárter de aceite adicional, diferentes cajas de instrumentos, depósitos de combustible con distintas capacidades, sistema eléctrico de 12 o 24 volts y diversas carcasas de conexión. La lista de opcionales disponibles es casi interminable.

Serie G de Hatz G:

El dos cilindros potente y compacto

Tal y como nos confirman nuestros clientes, los motores diésel de Hatz son los más robustos y duraderos en su segmento de mercado. El lugar de operación no juega ningún papel; ya sea a temperaturas negativas o en climas tropicales, el 2G40 de Hatz desempeña sus tareas de forma fiable. Miles de horas de operación con un mantenimiento periódico son usuales, lógicamente utilizando repuestos originales Hatz.

Ligero y compacto

El ultracompacto motor de dos cilindros se caracteriza, como todos los motores diésel de Hatz, por su alta fiabilidad y es, gracias a sus dimensiones, muy flexible en sus aplicaciones. La construcción de fundición de aluminio inyectado del cárter y de las culatas posibilitan un peso reducido que, según el equipamiento, puede variar entre los 88 y los 105 kilogramos.

Bajos costos operativos

El 2G40 de Hatz es un éxito rotundo con respecto sus costos operativos totales. Esto se basa en el bajo consumo de combustible y de aceite como así también por sus mínimos costos de mantenimiento. El 2G40 no requiere de correa para la ventilación y para el alternador.

En la versión básica, con filtro de aire en baño de aceite, solo deben cambiarse regularmente los filtros de combustible y de aceite, así como el aceite del motor.

Aspectos medioambientales

El 2G40 de Hatz se produce y comercializa siguiendo exclusivamente las especificaciones de la estricta norma sobre emisión de gases de escape de Estados Unidos EPA (Environmental Protection Agency).

Gracias a las medidas para reducir la fricción interna del motor se ha conseguido una mayor eficiencia, lo cual se refleja en un consumo específico de combustible extremadamente bajo.

Construcción robusta y de larga vida útil



Los motores Hatz están diseñados para tener una vida útil extraordinariamente larga.

Los mejores materiales y componentes posibles, unidos a un control de calidad sin compromisos, contribuyen a que los motores

Hatz, desde hace muchos años, sienten las bases en la industria en lo que respecta a solidez y vida útil. Mismo así, se requiera de un repuesto, más de 500 asistencias técnicas en 120 países están a su disposición de forma rápida y fiable para suministrarle repuestos originales Hatz.

Potencia IFN Potencia ICFN Potencia F/IFN/ICFN

Zona de ventas [certificado de emisiones]		2G40
EE. UU. [EPA/CARB constante]	[rpm]	2000-3000
EE. UU. [EPA 2 velocidades]	[rpm]	2300-3000
Demás [no EPA]	[rpm]	1500-3600

Datos técnicos, potencia del motor

Datos técnicos		2640				
Tipo de construcción		Motor diésel de 4 tiempos, refrigerado por aire				
Cilindros		2				
Sistema de inyección		inyección directa				
Diámetro x carrera [mm]		92 x 75				
Cilindrada [l]		0,997				
Motor	Veloc. media del pistón @ 3000 rpm [m/s]	7,5				
	Relación de compresión	20,5 : 1				
	Consumo de aceite a plena carga	aprox. 1 % del consumo de combustible				
	Cantidad de aceite lubricante	max [l]	2,5			
	min [l]	2,6				
Regulación de revoluciones	Revoluciones en ralentí [rpm]	aprox. 1000				
	Grado de irregularidad estática @ 3000 rpm	aprox. 5 %				
Aire necesario p. combustión @ 3000 rpm aprox. [kg/h] ¹		102,59				
Aire necesario p. refrigeración @ 3000 rpm aprox. [kg/h] ¹		758,58				
Momento de inercia de masas J _{engine} [kgm ²]		0,16				
Datos para instalación	Motor de arranque [V]	12 V [2,0 kW] 24 V [3,0 kW]				
	Carga del alternador [A]	@ 3000 rpm	12 [14 V], 57 [14 V] 7 [28 V], 21 [28 V]			
		@ 1500 rpm	24 [14 V], 65 [14 V] 12 [28 V], 29 [28 V]			
	Capacidad de la batería mín. / máx. [Ah]		45 / 88 [12 V] 36 / 55 [24 V]			
Peso		Motor con arranque por cuerda	Motor con arranque eléctrico de 12 V, alternador de volante de 23 A	Motor con arranque eléctrico de 24 V, alternador de volante de 12 A	Motor con arranque eléctrico de 12 V, alternador externo de 55A	Motor con arranque eléctrico de 24 V, alternador externo de 27 A
	Peso de las variantes del motor [kg]	88,8	96,8	99,1	103,4	105,2

Potencia del motor [kW]	[rpm]	2640
Potencia del vehículo según DIN ISO 1585.	3600	17,0
	3000	16,2
	2600	14,6
Potencia útil bloqueada ISO (IFNSI) para carga altamente intermitente según ISO 3046-1.	3600	16,3
	3000	15,5
	2600	13,9
Potencia útil bloqueada ISO (IFN) para carga intermitente según ISO 3046-1.	3600	15,6
	3000	14,7
	EPA 2 velocidades	2600
	2300	12,0
	2000	10,5
	1800	9,3
	1500	7,4
Potencia estándar ISO (ICXN) [admite 10 % sobrecarga].	3000	13,7
	2600	12,6
EPA variable; EPA constante	2300	11,2
Potencia estándar bloqueada (no admite sobrecarga) según ISO 3046-1. Válida para revoluciones y carga constante (ICFN).	2000	9,8

¹ Para otras revoluciones la cantidad de aire indicada se debe calcular de manera lineal.

Potencia, par de giro y consumo de combustible

2G40

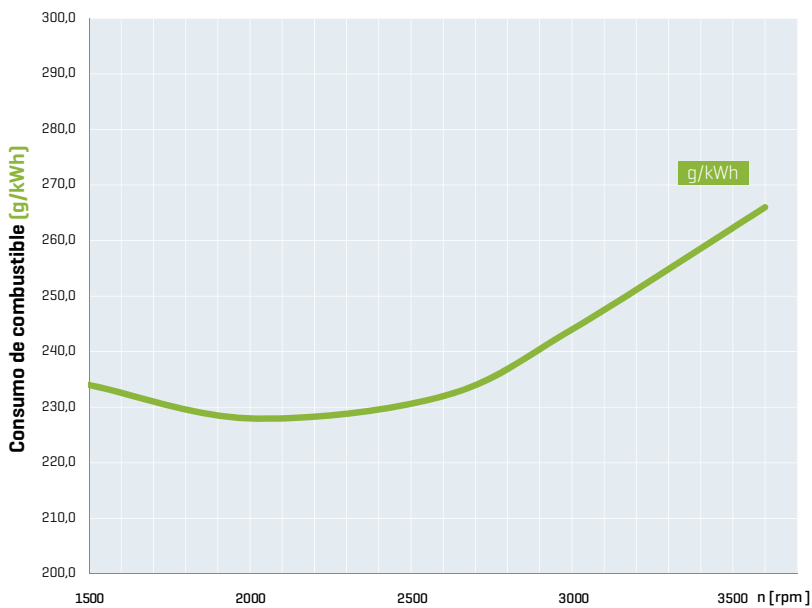
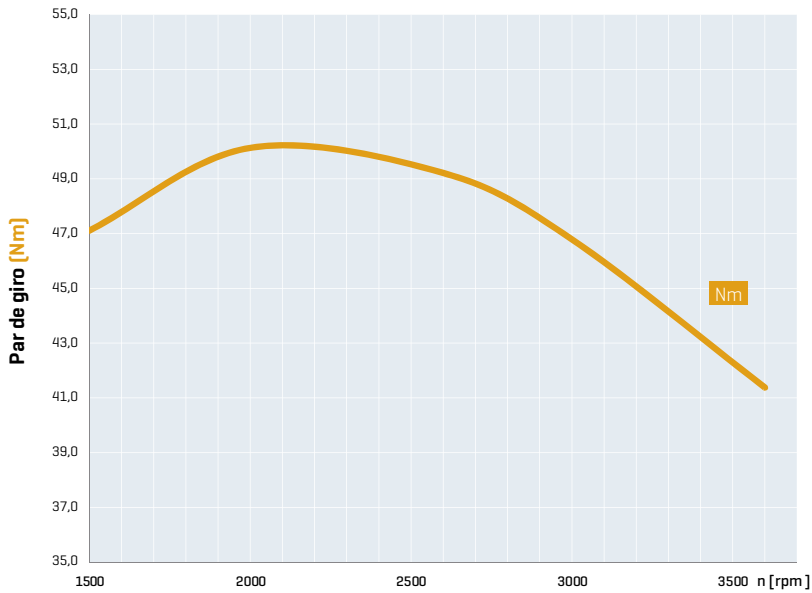
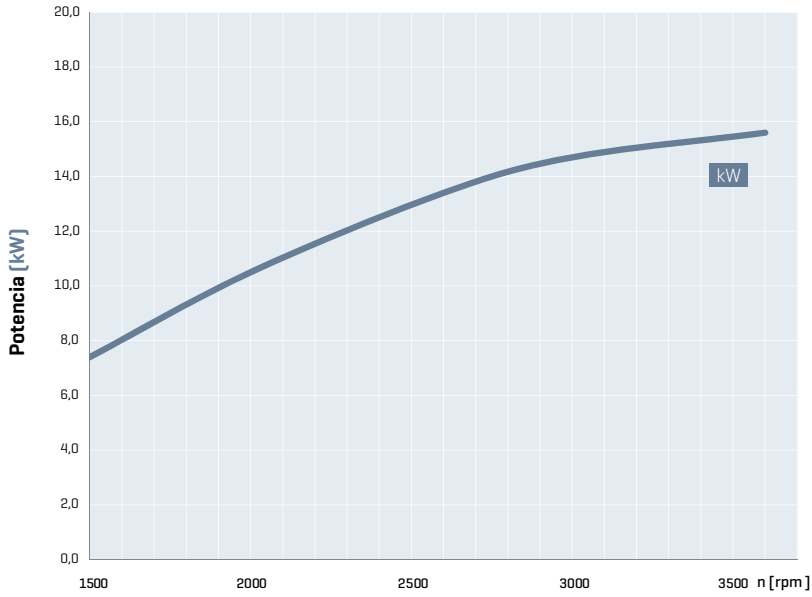

Datos de potencia

Los datos de potencia se refieren a las condiciones de referencia según la norma de potencia ISO 3046-1 (IFN):

+ 25 °C, 100 msnm, 30 % de humedad relativa del ambiente.

La potencia indicada se alcanza progresivamente durante el tiempo de rodaje y en la entrega puede ser hasta un 5 % inferior.

Reducción de la potencia según ISO 3046-1.

Valores de orientación: por encima de 100 msnm aprox. 1 % por cada 100 m, por encima de 25 °C aprox. 4 % por cada 10 °C.

Para calcular la potencia debe tenerse en cuenta la potencia absorbida por el alternador.

Puntos de mantenimiento y operación

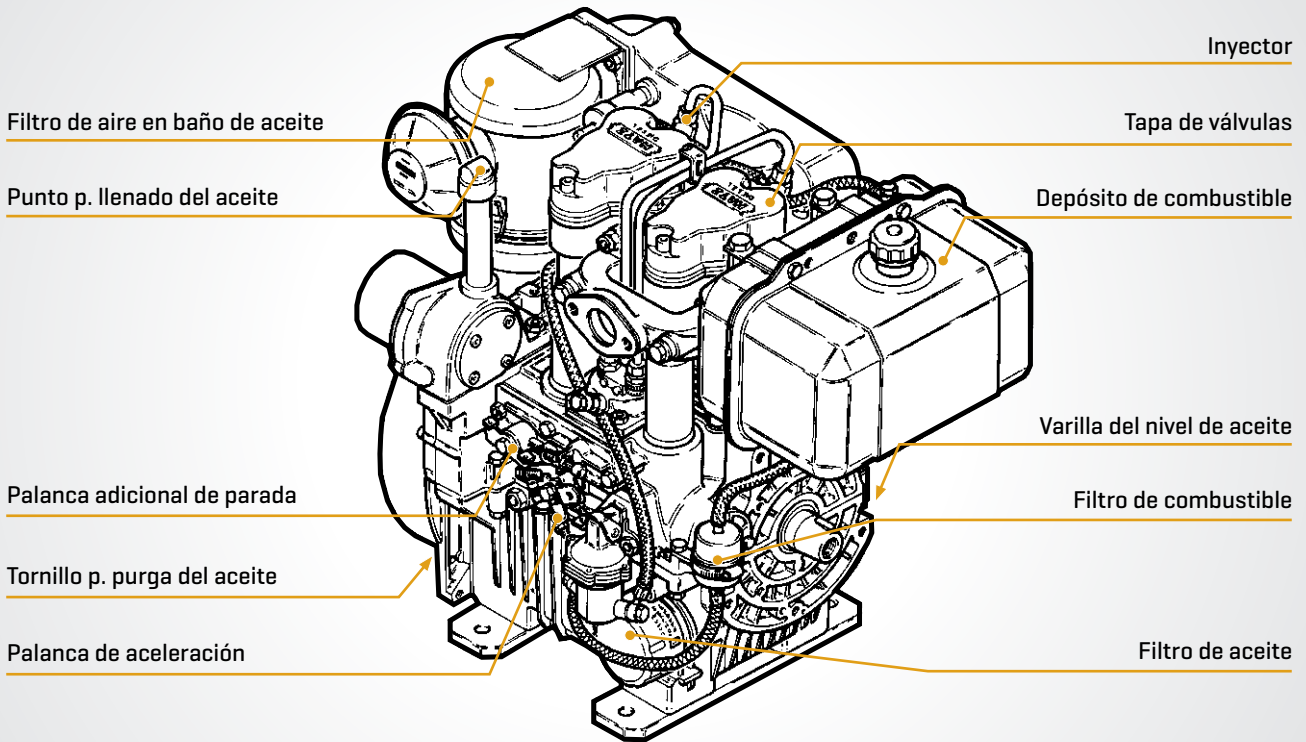

Toma de fuerza y sentido de giro

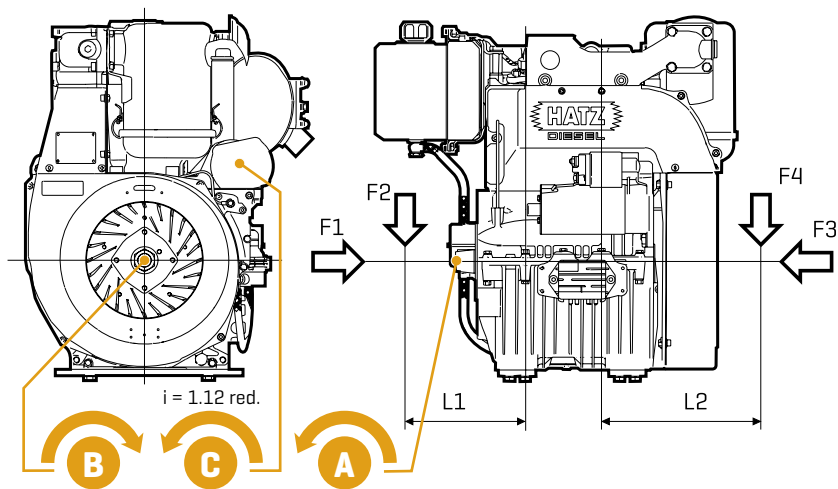

Toma de fuerza		2640
Par de giro transmisible	A	100 %
	B	100 %
	C	30,6 Nm
Capacidad de carga	F1	3400 N
	F2	$F2 = \frac{261\,000}{L1 [mm]} [N]^2$
	F3	3400 N
	F4	$F4 = \frac{293\,000}{L2 [mm]} [N]^2$

² En caso de tracción por correa para arriba, los valores se reducen al 55%.

Dimensiones

2G40

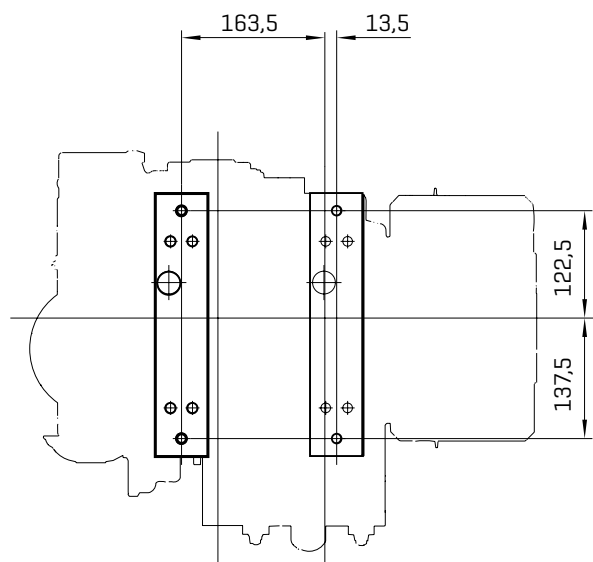
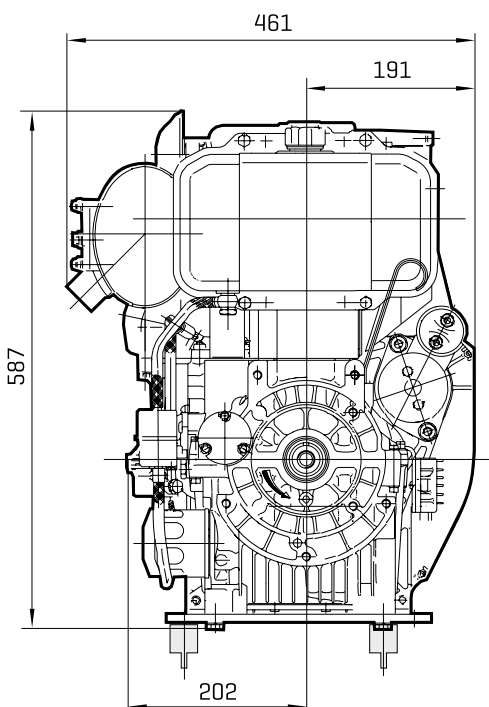
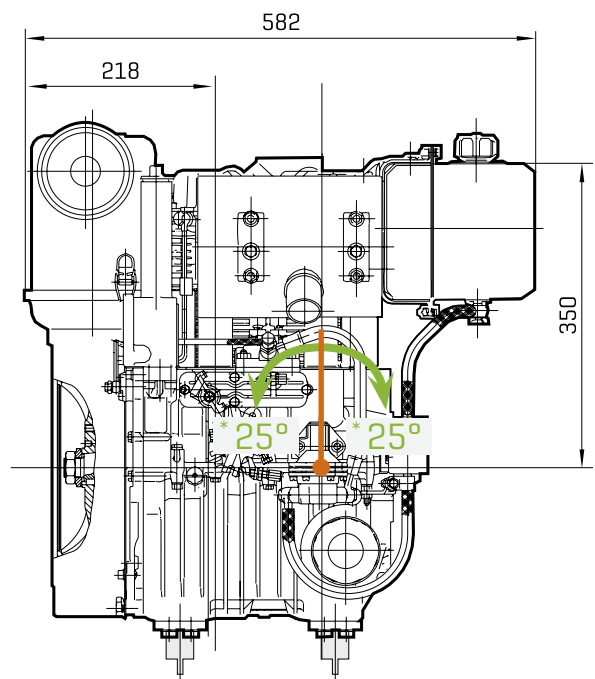
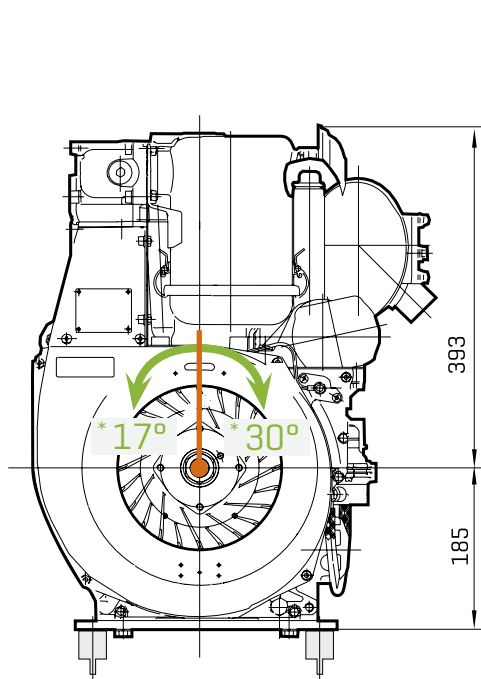

Margen de dispersión debido a la tolerancias en dimensiones de caja ± 3 mm. Diseños con mas detalles y medidas de conexión en PDF y DXF los encontrara en www.hatz-diesel.com.

* Inclinación permanente maxima permitida.

Motorenfabrik Hatz GmbH & Co. KG
Ernst-Hatz-Str. 16
94099 Ruhstorf a. d. Rott
Alemania
Tel. +49 8531 319-0
marketing@hatz-diesel.de
www.hatz-diesel.com



CREATING POWER SOLUTIONS.

70035798 ES 01.18 Impreso en Alemania
Nos reservamos el derecho a introducir modificaciones relacionadas con el avance técnico.